



WIXON BATHWORKS

Installation Instructions

Retain model & Serial number prior to installation for future use

Model: _____

Serial: _____

These instructions include suggestions for rough construction and tub installation. Rough plumbing must be installed before bathtub installed. Local state, city, and/or building codes may vary and will supersede these suggestions. If you are not confident in your ability to perform these tasks, contact a professional to install tub as well as the finishing wall task to ensure proper installation.

Requirements For Successful Installation

Knowledge base of framing and plumbing

Read entirety of installation instructions before beginning installation

Confirm that your model will fit in intended location

Ensure plumbing is located where required before installation

Walls and sub floor must be solid, plumb, and square.

Use drop cloth to protect shower base from damage during installation

Bath must be supported by the feet or base. If bath unlevel, use shims

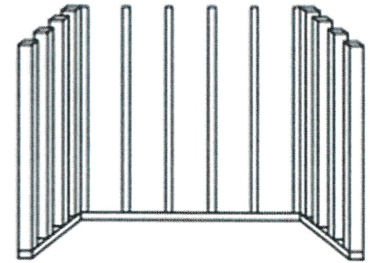

Tools and Materials

Proper PPE (dependent upon location and environment)

Drain and overflow assembly

Drill

Caulk gun

Sealant

Tape measure

Level

Square

Shims

Drop cloth

Utility knife

Extension bit holder

Drill bit

Screws (pan or roundheaded)

Phillips bit

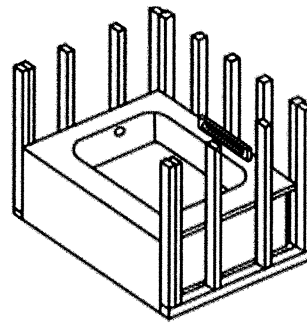
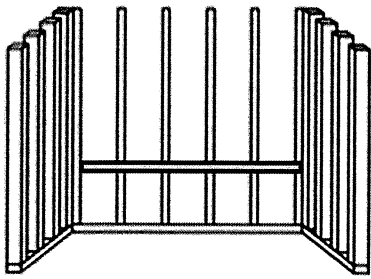

- 1) Support board: Install support board on back wall. Commonly used is 2inx4in lumber, cut to the length of back wall for tub ledge to rest on. Height of board can vary. The tub should be level front to back and side to side when resting on board. Refer to specification sheet for measurements.
- 2) Lift bath into place: Back should be resting on board. Feet or base should be supported by floor.
- 3) Verify level: Tub should be level back to front and side to side. Use shims if necessary.
- 4) End cap of packaging should be used in basin of tub for protection during installation. Refer to instructions on end cap.
- 5) Pilot holes: Drill small pilot holes through the flange at the studs. If there are gaps, can use shims to fill space.
- 6) Secure: With galvanized or stainless screws, secure the flange to the studs
- 7) Drain connections: Make final drain connections.
- 8) Apply protection: As instructed on the box, cut out protection piece and lay over tub deck and down skirt for protection during construction process. End cap of packaging should be laid in tub basin.
- 9) Sealant: Once other contractors have completed the walls that surround tub, apply sealant to all outer edges and where base and finished wall meet.

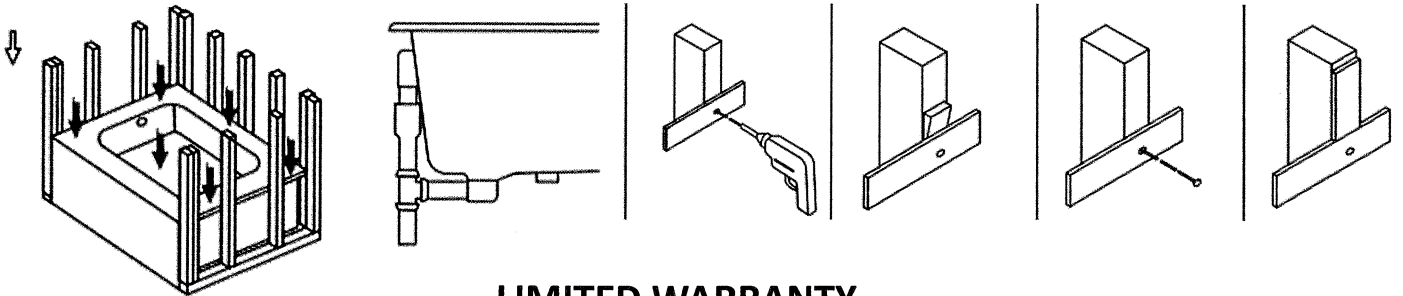

LIMITED WARRANTY

15 year residential ; 2 year commercial

Wixon guarantees all parts and finishes of Wixon products are warranted to be free from defects in the material and workmanship for the time periods listed above. Wixon recommends using a professional plumber for all installation and repair. Wixon Bathworks, at its election, will replace, FREE OF CHARGE, during the warranty period, any part or finish that proves defective in material and/or workmanship under normal and proper installation, use and service for the time periods above.

This Warranty is extensive in that it covers replacement of all defective Wixon products, but this is the only things that is covered free of charge. Labor charges and/or damage incurred in installation, repair, or replacement, as well as any other kind of loss or damage are excluded. To the extent permitted by law, this warranty does not cover special, incidental, or consequential damages (such as labor expenses) whether arising out of breach of warranty, breach of contract, tort, or otherwise. This warranty gives you specific legal rights, and you also may have other rights which vary from state to state. This warranty does NOT cover damage or defects relating to misuse, abuse, negligence, normal wear and tear, accidents, acts of God, repairs or alteration not authorized in writing by Wixon, or improper installation, storage, and handling. This is the exclusive warranty by Wixon, which doe does not make any other warranty of any kind, including the implied warranty of the merchantability. Implied warranties, including those of merchantability and fitness for particular purpose, are limited to the duration of this warranty.

Need Help or have warranty questions? Call or email customer support: 979-383-2252, orders@wixonbathworks.org



WIXON BATHWORKS

Instrucciones de Instalación

Conserva el modelo y el número de serie antes de la instalación en caso de uso futuro.

Modelo: _____

Número de serie: _____

Estas instrucciones incluyen sugerencias para la construcción preliminar y la instalación de la bañera. La plomería preliminar debe ser instalada antes de instalar la bañera. Los códigos locales, estatales, municipales, y códigos de construcción pueden variar y tendrán prioridad sobre las sugerencias indicadas aquí. Si no tiene la confianza en su habilidad para completar las instrucciones indicadas por favor contacte un profesional para la instalación de la bañera y la terminación de la pared, para garantizar una instalación adecuada.

Requisitos Para Una Instalación Exitosa

Base de conocimiento sobre entramado y plomería

Lea las instrucciones completas antes de comenzar la instalación

Confirme que el modelo encajara en la ubicación prevista y que la plomería este localizada donde se requiere antes de la instalación

Las paredes y el subsuelo deben ser firme, nivel, y perpendicular

Utilice un paño para proteger la base de la bañera de daño durante la instalación

La bañera debe ser soportada por los pies o por la base. Si la bañera no está nivel, use calzas de madera.

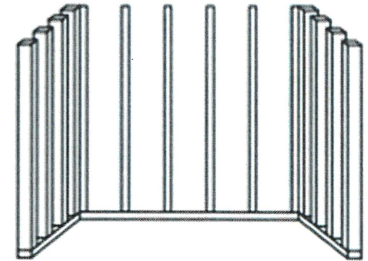

Herramientas Y Materiales

Equipo de protección adecuado (dependiendo en la locación y ambiente)

Asamblea de desagüe y rebosadero

Taladro

Calafateo

Sellador

Cinta métrica

Nivel

Escuadra

Calzas de madera

Paño para proteger el piso y la base

Cuchillo

Porta puntas de extensión

Broca y barrena

Tornillos (cabeza plana o redonda)

Punta Phillips

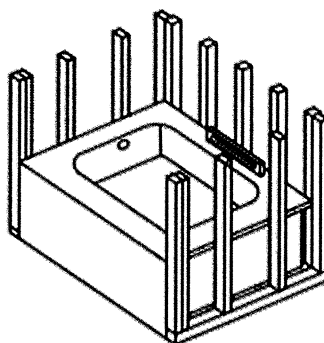
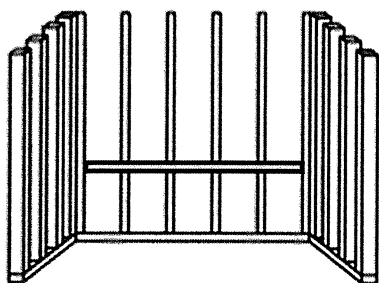

- 1) Tabla de soporte: Instale una tabla en la pared posterior para soportar la bañera. Comúnmente se usa una tabla de madera de 2x4 pulgadas, cortada a la longitud de la pared posterior para que el borde de la bañera descansa sobre el.
- 2) Levante y coloque la bañera en su lugar: La parte posterior de la bañera debería descansar sobre la tabla de soporte. Los pies o la base de la bañera deberían estar en el suelo.
- 3) Verifique el nivel: La bañera debería estar nivelada de atrás, adelante, y de lado a lado. Utilice calzas de madera si es necesario.
- 4) El extremo de la tapa del envase debería usarse para protección de la bañera durante la instalación. Lea las instrucciones escritas en el extremo del envase para más información.
- 5) Agujeros para guiar: perfore agujeros pequeños a través de la brida en los montantes. Si hay espacios puede usar calzas de madera para llenarlos.
- 6) Asegure: Utilice tornillos galvanizados o acero inoxidable para asegurar la brida a los montantes.
- 7) Conexiones de desagüe: realice las conexiones finales del desagüe.
- 8) Sellador: después de que un contratista termine las paredes finales, aplique sellador en todos los bordes exteriores y donde la base encuentra la pared terminada

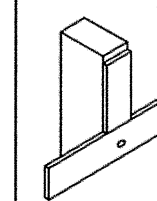
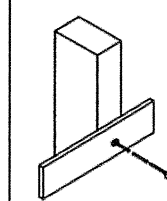
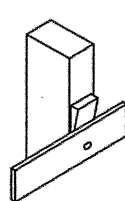
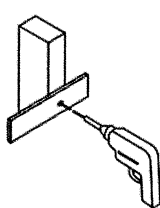
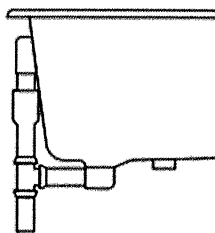
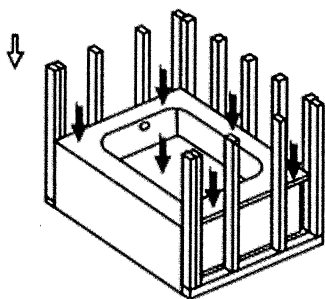

Garantía Limitada

15 años residencial; 2 años comercial

Wixon garantiza que todas las piezas y acabados de los productos de Wixon sean libres de defectos en el material y la calidad de fabricación durante los periodos de tiempo mencionados anteriormente. Wixon recomienda utilizar un plomero profesional para todas las instalaciones y reparaciones. Wixon Bathworks, a su discreción, reemplazara, SIN CARGO, durante el periodo de garantía, cualquier pieza o acabado que demuestre ser defectuoso en material o calidad de fabricación bajo uso y servicio normales y una instalación adecuada durante el tiempo mencionado anteriormente.

Esta garantía es extensa en que cubre el reemplazo de todos los productos defectuosos de Wixon, pero estos son los únicos elementos cubiertos sin cargo adicional. Los cargos de mano de obra y los daños incurridos durante la instalación, reparación o reemplazo, y como cualquier otro tipo de pérdida o daño quedan excluidos. En la medida que lo permita la ley, esta garantía no cubre danos especiales, incidentales o consecuentes (como gastos de mano de obra) ya sea por incumplimiento de garantía, incumplimiento de contrato, responsabilidad extracontractual o de otro modo. Esta garantía le da derechos legales específicos, y es posible que también tenga otros derechos que varían de estado a estado. Esta garantía NO cubre danos o defectos relacionados con el uso indebido, abuso, negligencia, desgaste normal, accidentes, actos de Dios, reparaciones o alteraciones no autorizadas en escrito por Wixon, o almacenamiento, manejo e instalación incorrectas. Esta es la garantía exclusiva de Wixon, que no le da a ninguna otra garantía de ningún tipo, incluida la garantía implícita de comerciabilidad. Garantías implícitas, incluidas las de comerciabilidad y aptitud para un uso particular, son limitadas a la duración de esta garantía.

¿Necesita ayuda o tiene preguntas sobre la garantía? Llame o envíe un correo electrónico al servicio de atención: 979-383-2252, orders@wixonbathworks.org